

COMPACT Serisi

Tek aşamalı tünelsiz shrink ambalaj makinesi

GelişimeOrtakOlun



COMPACT Serisi

Tek aşamalı tünelsiz shrink ambalaj makinesi

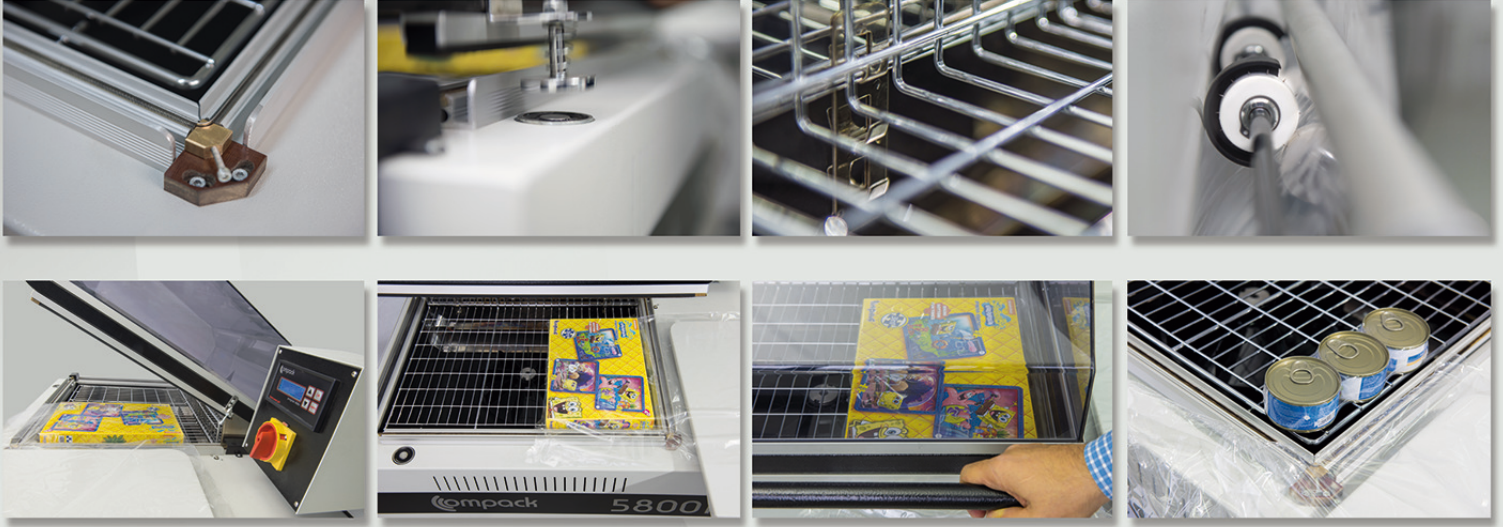

Teknik Özellikler

	Compact 5800-i	Compact 8000-i
Maksimum Kapasite: 5-10 paket / dakika	Maksimum Paket Ölçüleri (ExBxY): 250 x 450 x 150mm	450 x 650 x 150mm
Maksimum Rulo Çapı: Ø300mm standart	Maksimum Film Eni: 500mm	700mm
Çalışma Yüksekliği (Ç): 860mm (8000-i Serisi 970mm)	Kurulu Güç (50-60Hz): 200-240V, 17 Amper, 1 Faz	400V 17 Amper 3 Faz
Uygulanan Film Türleri: POF 7-37mikron	Tüketim (Maksimum / Ortalama): 5 kW / 3 kW	9 kW / 5 kW
PVC: 15-25mikron	İç Oda Ölçüleri: 580 x 440 x 250mm	810 x 610 x 250mm
Maksimum Ürün Yüksekliği: 150mm	Boyutlar (AxBxCxD): 1220x730x1140x270mm	1840x980x1220x270mm
Opsiyonel: Yüksek Kabin	Paletli Ebatlar (WxLxH): 800 x 1200 x 770mm	980 x 1930 x 1220mm
Renk: Açık gri RAL7035	Ağırlık (Net / Paletli): 120 kg / 150 kg	176 kg / 224 kg

Özellikler:

- Tek seferde ve aynı haznede hem kesme, hem de shrink işlemi gerçekleşir
- Küçük ve orta ölçekli paketleme operasyonları için pratik çözüm sağlar
- Tekerlekli ayakları sayesinde tesis içinde rahatça taşınabilir
- Tüm ısı ve süre değerleri dijital kontrol paneli üzerinden ayarlanır
- Isıl işlem sırasında manyetik aksam kapağı otomatik olarak kapalı tutar
- İhtiyaç halinde, delik delme aparatları devreye alınarak kolay hava tahliyesi sağlar

Akıllı Kesme Sistemi ve Avantajları:

- Kesme teline sadece gerektiği kadar ısı verilir
- Adaptif ısı kontrolü sağlar ve değişen çalışma hızlarında kesme ısı sabit kalır.
- İlk işlemden soğuk kesme telini dengeleyecek kadar ısı verilir
- Sabit sıcaklık kontrolü ile kesme teli ve yatak ömrü uzar
- Kaynak işlemindeki tutarsızlıklar ortadan kalkar, temiz bir kaynak elde edilir.

Kaynak Sistemi:

- Kapak kapandığında aktive olan mekanik switch ısıtma işlemini tetikler
- Kapak manuel olarak kapatılarak silikon lastik ile tel arasında kesme gerçekleştirilir
- Teflon bantla kaplanmış silikon lastik, kesme kalitesini ve silikon ömrünü artırır
- Kesme teli, ısı farklılıklarına dayanıklı kompozit bir yatak içinde çalışır
- Elektrik sistemindeki solid state röleler ile sessiz ve uzun ömürlü çalışır

Esneklik

- Farklı ürün yüksekliklerine göre, kaynak merkezi ayarlanabilir
- Farklı film kalınlıklarına göre, kesme teli gücü kademeli olarak ayarlanabilir
- Tek tuş ile kapanabilen fan sayesinde ısı işlemi poşetleme operasyonu yapılabilir
- Tüm ısı ve süre ayarları ile operasyon seçimi dijital ekran üzerinden kolayca yapılır
- Farklı dil seçenekleri dijital ekran üzerinden seçilebilir
- İhtiyaç halinde detay ayarlar için teknik menüye dijital ekrandan ulaşılır
- Tek eksende yuvalanan mili sayesinde film bobini kolayca değiştirilir ve sabitlenir

Kalite:

- Basıncılı havaya ihtiyaç duymadan çalışabilme imkanı
- Normlara uygunluk onaylı ISO 9001 kalite belgesi
- CE markası ve en son CE direktiflerine uygun mekanik ve elektrik emniyeti
- Tüm donanımları, güvenilirliği dünya çapında kabul gören markalardır
- Eskiyebilen parçalar hariç 1 yıl boyunca üretim garantisi
- 5 yıl boyunca yedek parça stok bulundurma garantisi verilir

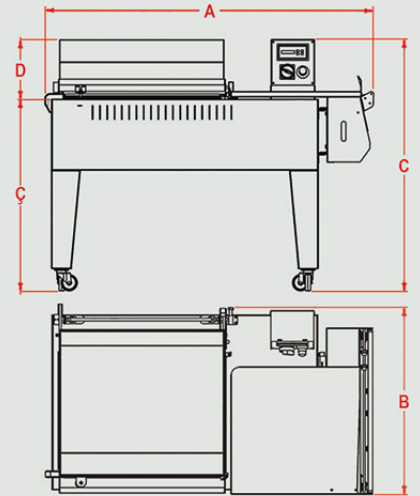
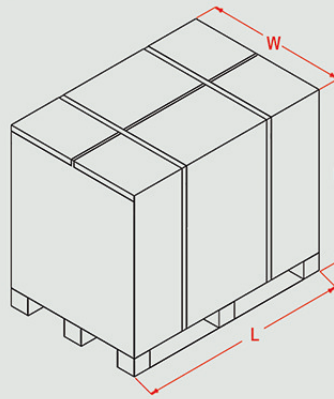

R7 TR

Şerifali Mah.Serdivan Sk. 60, 34775 Umraniye / İstanbul / TÜRKİYE
Telefon: +90 216 365 8570 Fax: +90 216 365 5444
info@maripak.com www.maripak.com

maripak®
Ambalaj ve Endüstri Mamülleri San. Tic. A.Ş.